

**Power, Control &
Green Solutions**

elsto



Drives & Controls | Stokvis Group 

PLR-serie
PLI-serie

***Compacte geruisarme
planetaire reductoren***



Nederlands

T +31(0)88 7865200
F +31(0)88 7865299
E info@elsto.eu

elsto.eu



Standaard planeetvertragingen voor de kleinere vermogens

De planeetvertragingen voor kleinere vermogens kenmerken zich door hun compacte uitvoering, flexibiliteit en geruisarmheid. De eerste tandwieltrap is voorzien van kunststof planeetwielen met een schuine vertanding, dit reduceert het geluid. De 2e of 3e tandwieltrap hebben geharde tandwielen voor de hogere belasting. Het programma bestaat uit 6 bouwgrootten van de PLR52 tot PSR120 (Ø 120 mm). De koppels variëren van 1,5 t/m 150 Nm en overbrengingen van 1: 4 tot 1: 393. De tandspeling varieert, afhankelijk van type en tandwieltrappen, tussen de 0,5 en 0,9°. Voor de meeste aandrijftechnische toepassingen is dit voldoende. Alle planeetvertragingen worden standaard met een levensduur vetsmering geleverd. Zowel de ingaande als de uitgaande assen en flensen kunnen aan de toepassing worden aangepast. Voor beide zijden bestaan er IEC aanbouw flenzen waardoor een modulair systeem ontstaat.

Bedrijfsfactor F_B

Het toelaatbare koppel is gebaseerd op bedrijfsfactor $FB = 1$ gebaseerd met 10.000 uur levensduur. Voor afwijkende gebruikscondities dienen onderstaande correctiefactoren gebruikt te worden.

| Draairichting | Belasting | Aantal bedrijfsuren per dag | | |
|----------------------------|----------------|-----------------------------|-------|--------|
| | | 3 uur | 8 uur | 24 uur |
| Zelfde richting | Gelijkblijvend | 1 | 1,1 | 1,3 |
| | Licht stotend | 1,2 | 1,3 | 1,5 |
| | Zwaar stotend | 1,4 | 1,5 | 1,8 |
| Wisselende richting | Gelijkblijvend | 1,3 | 1,4 | 1,6 |
| | Licht stotend | 1,6 | 1,7 | 1,9 |
| | Zwaar stotend | 1,9 | 2 | 2,2 |

Type codering

PLR 62.2.19.C90.11.N

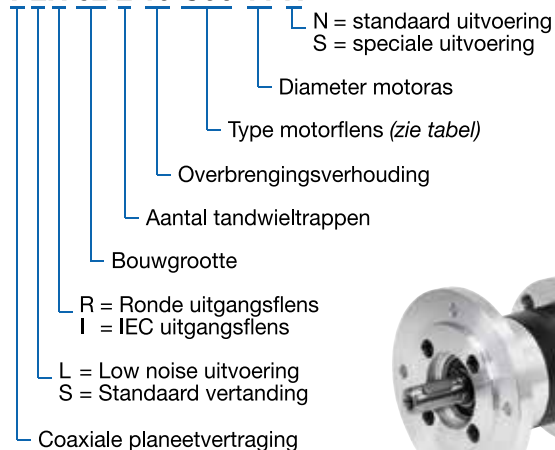

Alle rechten voorbehouden. Niets uit deze uitgave mag worden verveelvoudigd, opgeslagen in een geautomatiseerde gegevensbestand, of openbaar gemaakt, in enige vorm of enige wijze, hetzij elektronisch, mechanisch, door fotokopieën, opnamen, of enige andere manier, zonder voorafgaande toestemming van STOKVIS Group te Voorhout. Ondanks alle aan de inhoud van deze catalogus bestede zorg, kan STOKVIS Group geen aansprakelijkheid aanvaarden voor eventuele schade die zou kunnen voortvloeien uit enige fout die in deze uitgave zou kunnen voorkomen. Wijzigingen voorbehouden zonder voorafgaande kennisgeving.

Op onze leveringen binnen Nederland zijn van toepassing de algemene leveringsvoorwaarden, dd.19 oktober 1998 door de vereniging voor de Metaal- elektrotechnische Industrie "F.M.E." ter griffie van de Arrondissementsrechtbank te 's Gravenhage, behoudens de artikelen waarvoor afwijkende en aanvullende bepalingen zijn opgenomen. Op onze leveringen binnen België zijn de leveringsvoorwaarden van Boekholt transmissions van toepassing. Een afschrift hiervan wordt u desgewenst gaarne toegezonden.

Type overzicht

| Type | Trap- pen | Mn ² in Nm | Rn ² in N | Ra ² in N | Gewicht in kg | Type | Trap- pen | Mn ² in Nm | Rn ² in N | Ra ² in N | Gewicht in kg |
|-------|--------------|--------------------------|-------------------------|-------------------------|------------------|--------|--------------|--------------------------|-------------------------|-------------------------|------------------|
| PLR52 | 1 | 4 | 200 | 60 | 0,7 | PLR81 | 1 | 20 | 400 | 80 | 1,8 |
| PLR52 | 2 | 12 | 320 | 100 | 0,9 | PLR81 | 2 | 60 | 600 | 120 | 2,5 |
| PLR52 | 3 | 25 | 450 | 150 | 1,1 | PLR81 | 3 | 120 | 1000 | 200 | 3,2 |
| PLR62 | 1 | 8 | 240 | 70 | 0,8 | PLR105 | 1 | 35 | 600 | 120 | 4,4 |
| PLR62 | 2 | 25 | 360 | 100 | 1,2 | PLR105 | 2 | 105 | 900 | 180 | 6 |
| PLR62 | 3 | 50 | 520 | 150 | 1,6 | PLR105 | 3 | 195 | 1500 | 300 | 7,6 |
| PLR72 | 1 | 14 | 320 | 70 | 1,4 | PSR120 | 1 | 50 | 600 | 120 | 5,6 |
| PLR72 | 2 | 42 | 480 | 100 | 1,9 | PSR120 | 2 | 150 | 900 | 180 | 8 |
| PLR72 | 3 | 84 | 760 | 160 | 2,4 | PSR120 | 3 | 300 | 1500 | 300 | 10,4 |

Overbrengingen

Overbrengingen type PLR52 t/m PLR105

| 1-trap precies | 4:1 3,65 | 5:1 5,36 | 7:1 6,55 | 9:1 8,63 | | | |
|----------------------|-----------------|-----------------|-----------------|-----------------|-----------------|-----------------|-----------------|
| 2-trappen precies | 14:1 13,53 | 19:1 18,92 | 25:1 24,65 | 28:1 28,05 | 34:1 33,92 | 45:1 44,69 | 58:1 58,22 |
| 3-trappen precies | 67:1 67,08 | 81:1 81,11 | 91:1 91,36 | 101:1 101,89 | 115:1 114,77 | 128:1 127,74 | 145:1 145,36 |
| 3-trappen precies | 166:1 166,40 | 192:1 191,54 | 232:1 231,59 | 302:1 301,68 | 393:1 392,98 | | |

Overbrengingen type PSR120

| 1-trap precies | 4:1 3,70 | 7:1 6,75 | | | | | |
|-------------------|---------------|---------------|-----------------|-----------------|--|--|--|
| 2-trap precies | 14:1 13,73 | 25:1 25,01 | 46:1 45,56 | | | | |
| 3-trap precies | 51:1 50,89 | 93:1 92,70 | 169:1 168,84 | 308:1 307,54 | | | |

Motoraanbouwflenzen

| Motorflens / maat | n | h | g | k 4x | j | Ptt | P52 | P62 | P72 | P81 | P105 | P120 |
|-----------------------|-----------|-----|-----|------|------|-----|-----|-----|-----|-----|------|------|
| Aanvraag | | | | | | X | X | X | X | X | X | X |
| Nr. 02 | 62 x 62 | 40 | 3 | M5 | 63 | | | X | | | | |
| Nr. 07 | 64 x 64 | 50 | 3,5 | M5 | 70 | | | X | | X | | |
| Nr. 17 | 80 x 80 | 62 | 3,5 | M5 | 92 | | | | | X | X | |
| Nr. 20 | 82 x 82 | 70 | 3,5 | M5 | 90 | | | | | X | X | |
| Nr. 22 | 86 x 86 | 73 | 3,5 | M5 | 98,4 | | | | | X | X | |
| Nr. 25 | 90 x 90 | 80 | 3,5 | M6 | 100 | | | X | | X | | |
| Nr. 28 | 104 x 104 | 95 | 3,5 | M8 | 115 | | | | | X | X | |
| Nr. 37 | 146 x 146 | 130 | 4 | M10 | 165 | | | | | | X | |
| C80 (56 B14) | Ø 80 | 50 | 3 | 5,5 | 65 | | X | X | X | X | | |
| C90 (63 B14) | Ø 90 | 60 | 3 | 5,5 | 75 | | | X | X | X | | |
| C105 (71 B14) | Ø 105 | 70 | 3 | 6,5 | 85 | | X | X | X | X | X | X |
| C120 (80 B14) | Ø 120 | 80 | 3,5 | 6,5 | 100 | | | X | X | X | X | X |
| C140 (90 B14) | Ø 140 | 95 | 3,5 | 8,5 | 115 | | | | | | X | X |
| C160 (100 B14) | Ø 160 | 110 | 4 | 8,5 | 130 | | | | | | X | X |

Opmerkingen

- De standaard type flenzen zijn vetgedrukt.
- Voor afmetingen zie maatschets op de volgende pagina.



Tussenbouwreductor type PLI

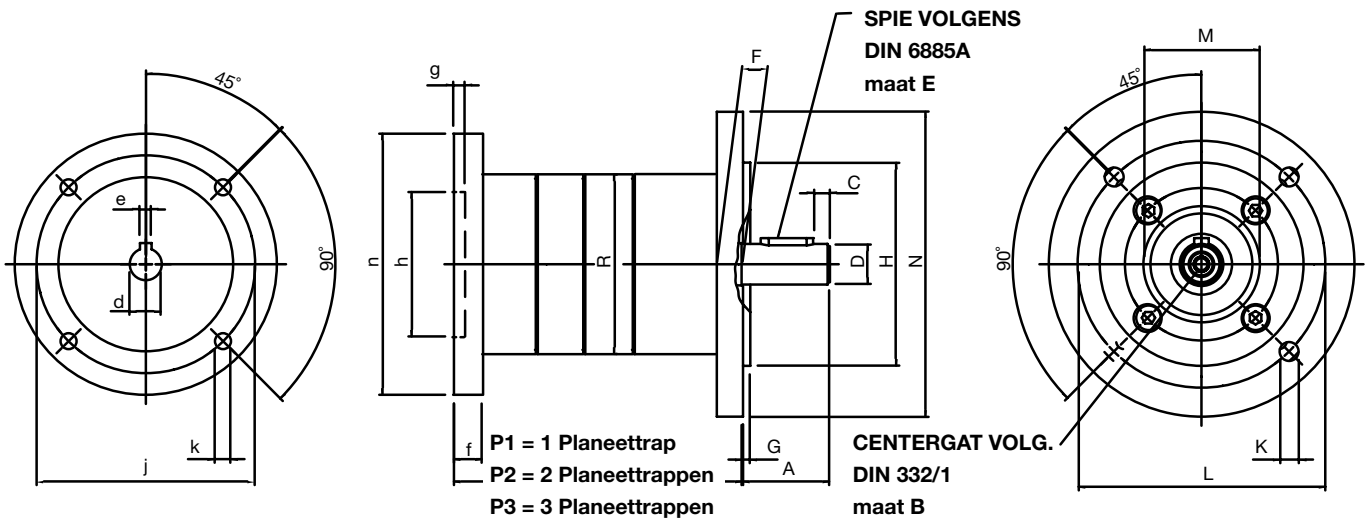

Eindreductor type PLR

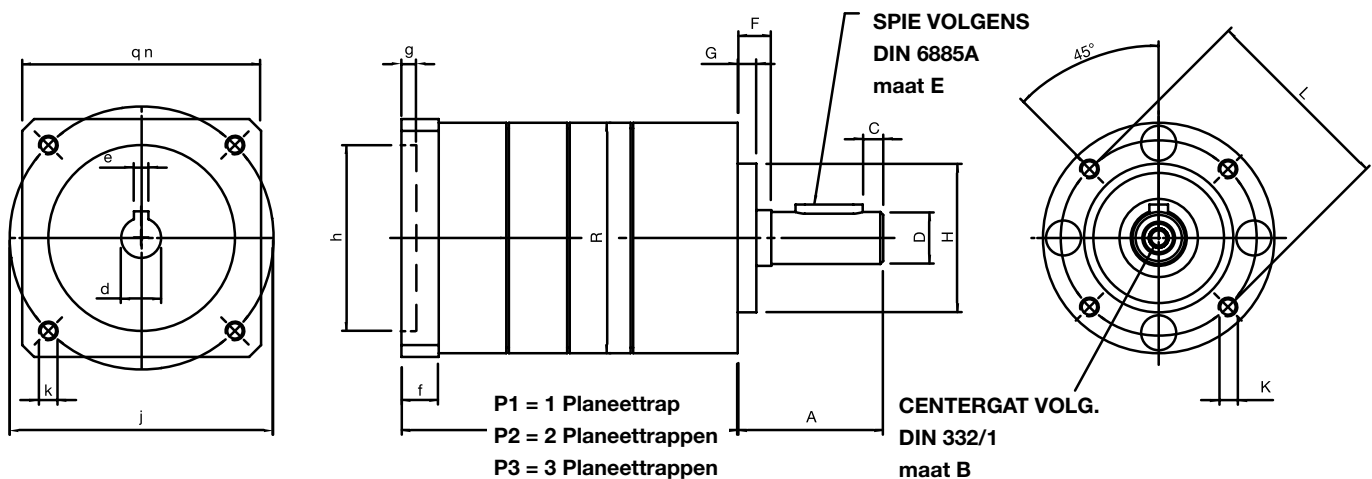

Maat tabel

| Type | A | B | C | D | E | F ¹⁾ | G | H | K | L | M | N | P1 | P2 | P3 | R |
|---------------------|----|-----|-----|----|-------|-----------------|-----|----|-----|-----|----|-----|-----|-----|-----|-----|
| PLR52 | 25 | M4 | 2,5 | 12 | 4x16 | 4,2 | 3,0 | 32 | M5 | 40 | | | 73 | 87 | 101 | 52 |
| PLR62 | 39 | M5 | 5,5 | 14 | 5x18 | 9 | 5,0 | 40 | M5 | 52 | | | 73 | 90 | 107 | 62 |
| PLI62 (IEC) | 30 | M5 | 5,5 | 14 | 5x18 | 9 | 2,5 | 70 | 6,5 | 85 | 40 | 105 | 82 | 99 | 116 | 62 |
| PLR72 | 49 | M5 | 5,0 | 16 | 5x30 | 9 | 5,0 | 45 | M5 | 60 | | | 86 | 105 | 125 | 72 |
| PLR81 | 49 | M6 | 6,0 | 19 | 6x28 | 9 | 5,0 | 50 | M6 | 65 | | | 95 | 117 | 139 | 81 |
| PLI81 (IEC) | 40 | M6 | 6,0 | 19 | 6x28 | 9 | 3,0 | 80 | 6,5 | 100 | 50 | 120 | 104 | 126 | 148 | 81 |
| PLR105 | 59 | M8 | 5,0 | 24 | 8x40 | 9 | 5,0 | 70 | M8 | 85 | | | 117 | 148 | 179 | 105 |
| PLI105 (IEC) | 50 | M8 | 5,0 | 24 | 8x40 | 9 | 3,0 | 95 | M8 | 115 | 60 | 140 | 126 | 157 | 186 | 105 |
| PLR120 | 73 | M12 | 4,0 | 32 | 10x50 | 15 | 5,0 | 80 | M10 | 100 | | | 144 | 178 | 212 | 120 |

¹⁾ Maat F kan per type flens verschillen.