

Power, Control &  
**Green** Solutions

**elsto**



Drives & Controls | Stokvis Group 

**PFAFF**  
silberblau 

## Leveringsoverzicht Pfaff

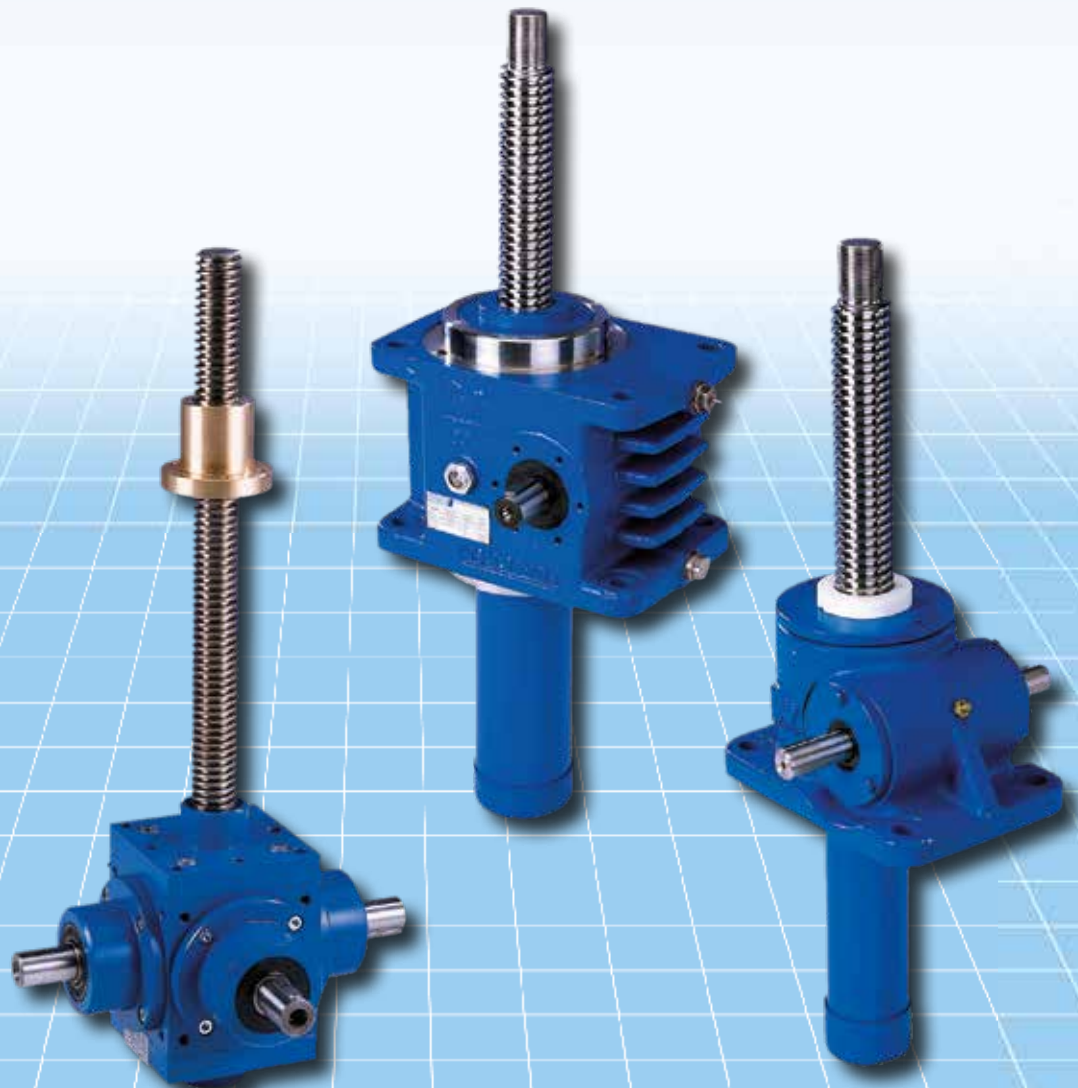

NL / FR / DE

T +31(0)88 7865200  
F +31(0)88 7865299  
E [info@elsto.eu](mailto:info@elsto.eu)

**elsto.eu**

# III Triple I Vision



## **Idee.**

*Elke ontwikkeling begint met een visioen. Met ons idee "lift, turn and move" willen wij onze klanten toegang verlenen tot de wereld van hef- en transportbewegingen. Vrij bewegen in alle richtingen, onafhankelijk zijn van lasten, mensen ondersteunen bij elke stap in het productieproces.*

## **Intelligentie.**

*De overgang van inspiratie naar een werkend model is niet mogelijk zonder een duidelijk gestructureerde aanpak. Met onze in huis "denk tank" zijn wij verzekert van deskundigheid wat betreft nieuwe ontwikkelingen gebaseerd op een solide research in combinatie met het verwerken van opgedane ervaringen. Dit geeft ons de mogelijkheid om nieuwe ideeën te realiseren en het bestaande verder uit te bouwen.*

## **Innovatie.**

*Wat wij economisch kunnen produceren en ontwikkelen wordt bij ons in-huis uitgevoerd. Andere know-how op de markt vullen we systematisch aan en bundelen we binnen het Pfaff-silberblau concern. Ten behoeve van de klant en voor het innovatieve en groeiende assortiment in zijn totaliteit.*



## **L'idée.**

*Le développement est à la clé d'un projet. "lever, tourner et déplacer" est l'idée sur laquelle nous misons pour rendre tout l'univers du levage et de la manutention accessible à notre clientèle. La liberté des mouvements, quelle que soit la direction, la libération de toute contrainte, notre appui pour toutes les phases de travail.*

## **L'intelligence.**

*Toute mise en œuvre bien pensée exige une démarche clairement structurée. C'est ce que nous réalisons dans notre "usine à penser" ou "réservoir d'idées". C'est dans ce laboratoire de pensée que nous simulons les déroulements, que nous déterminons les développements, que nous remettons les résultats en question. Nous renforçons sans cesse la qualité des produits qui ont fait leurs preuves d'excellence, et nous améliorons les modèles méritant de l'être.*

## **L'innovation.**

*Nous assurons en interne, à chaque fois que ceci s'avère possible, la fabrication et le développement de nos produits. Dans les autres cas, nous avons systématiquement recours à la complémentarité du savoir-faire sur le marché, et nous en réalisons la synergie sous un seul et même toit, celui du groupe Pfaff-silberblau. Ceci pour répondre de manière optimale aux attentes de nos clients et obtenir une adaptabilité parfaite de notre offre de prestations globale, innovante et en pleine croissance.*



## **Idea.**

*Every step forward begins with the initial spark of an idea. Our inspiration in this case was the idea of "lift, turn and move", by which we apply a whole new way of thinking to these processes – to the benefit of our customers. This involves the freedom to move in any direction, regardless of the type of load being handled, and ample all-round support for those operating the system.*

## **Intelligence.**

*The jump from inspiration to working model will not work without a structured step-by-step approach, and our in-house think-tank ensures that we always have at our disposal processes and developments that are based on solid research – along with properly-analyzed results. This allows us to obtain new advantages and improve on those that already exist.*

## **Innovation.**

*We carry out in-house all product innovation and development for immediate application, and systematically supplement and bundle together further market know-how under the umbrella of the Pfaff-silberblau group of companies. This helps ensure that customers are always offered an innovative, continuously expanding range of products.*



### Standaard Spindelhefelementen SHE

15 Bouwgroottes  
Hefvermogen van 5 tot 2000 kN  
Aandrijf toerental tot 1500 omw/min.

- Trapeziumspindel, zelfremmend
- Vetgesmeerde uitvoering
- Wormoverbrenging met twee overbreng verhoudingen (normaal „N“ en langzaam „L“)
- Wormas is gecarboneerd en geslepen

### Standaard spindelhefelementen MERKUR

9 Bouwgroottes in kubusvormige bouwvorm  
Hefvermogen van 2,5 tot 500 kN  
Aandrijf toerental tot 1500 omw/min.

- Trapeziumspindel, zelfremmend
- Vetgesmeerde uitvoering
- Wormoverbrenging met twee overbreng verhoudingen (normaal „N“ en langzaam „L“)

### Spindelhefelementen HSE voor het zware werk

9 Bouwgroottes  
Hefvermogen van 5 tot 1000 kN  
Aandrijf toerental tot 3000 omw/min.

- Trapeziumspindel, zelfremmend
- Gescheiden smeercircuits: Trapeziumspindel vetgesmeerd, Wormoverbrenging met oliesmering
- Wormoverbrenging met twee overbreng verhoudingen (normaal „N“ en langzaam „L“)
- Wormas gecarboneerd en geslepen

### Snelhefelementen SHG

4 Bouwgroottes  
Hefvermogen van 15 tot 90 kN  
Hefsnelheden tot wel 19 m/min  
Aandrijf toerental tot 3000 omw/min.

- Trapeziumspindel, zelfremmend
- Gescheiden smeercircuits: Trapeziumspindel vetgesmeerd, Kegewieloverbrenging met oliesmering
- Kegewieloverbrenging met twee overbreng verhoudingen (2:1 en 3:1)
- Vertanding gecarboneerd en geslepen

### Vérins à vis sans fin standards SHE

15 dimensions différentes  
Forces de levage de 5 à 2000 kN  
Vitesse d'entraînement 1500 tr/min maxi.

- Tige filetée trapézoïdale irréversible
- Exécution lubrifiée à la graisse
- 2 rapports de couple roue et vis sans fin disponibles: « N » normal et « L » lent
- Vis sans fin trempée et rectifiée

### Vérins à vis sans fin standards MERKUR

9 dimensions différentes de construction cubique  
Forces de levage de 2,5 à 500 kN  
Vitesse d'entraînement 1500 tr/min maxi.

- Tige filetée trapézoïdale irréversible
- Exécution lubrifiée à la graisse
- 2 rapports de couple roue et vis sans fin disponibles: « N » normal et « L » lent

### Vérins à vis "hautes performances" HSE

9 dimensions différentes  
Forces de levage de 5 à 1000 kN  
Vitesse d'entraînement 3000 tr/min maxi.

- Tige filetée trapézoïdale irréversible
- Circuit de lubrification séparé: tige filetée trapézoïdale lubrifiée à la graisse, couple roue et vis sans fin lubrifié par bain d'huile
- 2 rapports de couple roue et vis sans fin disponibles: « N » normal et « L » lent
- Vis sans fin trempée et rectifiée

### Vérins à vis „grande vitesses“ SHG

4 dimensions différentes  
Forces de levage de 15 à 90 kN  
Vitesse de levage à 19 m/min  
Vitesse d'entraînement 3000 tr/min maxi.

- Tige filetée trapézoïdale irréversible
- Circuit de lubrification séparé: tige filetée trapézoïdale lubrifiée à la graisse, couple conique lubrifié par bain d'huile
- 2 rapports de couple conique disponibles: 2/1 et 3/1
- Denture trempée et rectifiée

### Standard worm gear screw jacks SHE

15 different sizes  
Lifting capacities of 5 to 2000 kN  
Drive-motor speeds of up to 1500 rpm

- Self-locking trapezoidal screw
- Grease-lubricated configuration
- Worm gear pairs in two ratio steps (normal „N“ and slow „L“)
- Worm-drive shaft is case-hardened and ground

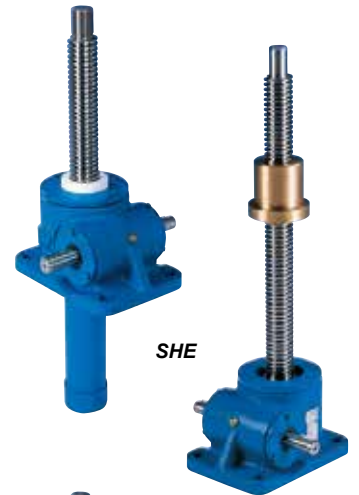

SHE

### Standard worm gear screw jacks MERKUR

9 different sizes in cubical design  
Lifting capacities of 2,5 to 500 kN  
Drive-motor speeds of up to 1500 rpm

- Self-locking trapezoidal screw
- Grease-lubricated configuration
- Worm gear pairs in two ratio steps (normal „N“ and slow „L“)

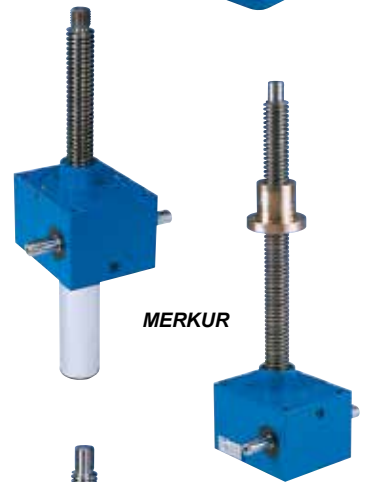

MERKUR

### High performance worm gear screw jacks HSE

9 different sizes  
Lifting capacities of 5 to 1000 kN  
Drive-motor speeds of up to 3000 rpm

- Self-locking trapezoidal screw
- Separate lubricating circuits: Tr screw with grease-lubrication, worm gears with oil-splash lubrication
- Worm gear pairs in two ratio steps (normal „N“ and slow „L“)
- Worm-drive shaft is case-hardened and ground



HSE

### Quick-lifting screw jacks SHG

4 different sizes  
Lifting capacities of 15 to 90 kN  
Lifting speeds of up to 19 m/min  
Drive-motor speeds of up to 3000 rpm

- Self-locking trapezoidal screw
- Separate lubricating circuits: Tr screw with grease-lubrication, bevel gears with oil-splash lubrication
- Bevel gears in two ratio steps 2:1 and 3:1
- Gearing is case-hardened and ground

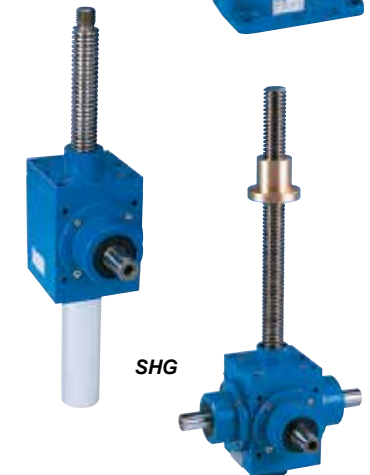

SHG





Netherlands



Switzerland



United Kingdom



Asia



Korea



P.R. China

Australia



Australia



Sweden



Spain



Italy



Poland



Norway



Slovakia

## Elektromechanische lineaire aandrijvingen ELA

4 Bouwgroottes in seriebouw  
Hefvermogen van 2 tot 10 kN  
Slaglengte van 100 tot 800 mm

- Trapeziumspindel, zelfremmend
- Kogelomloopspindel (optie)
- Vetgesmeerde uitvoering
- Wormoverbrenging met telkens vier overbreng verhoudingen per maatvoering
- Omvangrijk assortiment toebehoren

## Axiaallager systemen ALS / ALSR

4 Bouwgroottes  
Hefvermogen van 12,5 tot 100 kN  
Hefsnelheden van 0,5 tot 10 m/min

- Trapezium- of kogelomloopspindel
- Directe aanbouw van een motor middels een (IEC) flens of lantaarnstuk mogelijk
- Borging tegen meedraaien van de schuifpijp
- Eind afslag middels eindschakelaars (naderings schakelaars)

## Telescoop hefzuil PHOENIX

3 Bouwgroottes  
Hefvermogen van 5 tot 25 kN  
Variabele slaglengten

- Hoge hefsnelheid bij dubbelgangige trapezium- of kogelomloopspindels
- Gesloten, onderhoudsarme uitvoering
- Niet-gecentreerd aangrijpen van de last toegestaan
- Conform het Duitse veiligheidsvoorschrift EN 1494

## Spindel systemen GT

- Trapeziumspindels gerold 12 tot 80 mm gewerveld 18 tot 190 mm
- Roestrijke uitvoeringen gerold of gewerveld
- Kogelomloopspindels gerold 12 tot 80 mm gewerveld 25 tot 160 mm geslepen 6 tot 120 mm
- Trapezium- en kogelomloop moeren
- Staande lagere en flenslagere
- Moeradaptore

## Vérins électromécaniques ELA

4 dimensions standards  
Forces de levage de 2 à 10 kN  
Longueurs de courses de 100 à 800 mm

- Tige filetée trapézoïdale irréversible
- Vis à billes (option)
- Version lubrifiée à la graisse
- 4 rapports de couple roue et vis sans fin disponibles par taille de vérin
- Nombreux accessoires

## Vérins électromécaniques ALS / ALSR

4 dimensions différentes  
Forces de levage de 12,5 à 100 kN  
Vitesse de levage de 0,5 à 19 m/min

- Vis trapézoïdale ou vis à billes
- Possibilités de fixation directe du moteur avec bride ou lanterne
- Système immobilisation en rotation
- Limiteur de course

## Colonne de levage télescopique PHOENIX

3 dimensions différentes  
Forces de levage de 5 à 25 kN  
Longueurs de course variables

- Grande vitesse de levage possible avec vis trapézoïdale à 2 filets ou avec vis à billes
- Conception fermée nécessitant peu d'entretien
- Possibilité de charges décentrées
- Conforme à la directive de sécurité EN 1494

## Tiges filetées GT

- Tiges trapézoïdales roulées 12 à 80 mm tourbillonnées 18 à 190 mm
- Tiges filetées inoxydables roulées ou usinées
- Vis à billes roulées de 12 à 80 mm usinées de 25 à 160 mm rectifiées de 6 à 120 mm
- Ecrous trapézoïdales ou à billes
- Paliers et paliers à flasque
- Adaptateurs pour écrous

## Electromechanical linear actuators ELA

4 standard sizes  
Lifting capacities of 2 to 10 kN  
Stroke lengths of 100 to 800 mm

- Self-locking trapezoidal screw
- Ball screw (option)
- Grease-lubricated configuration
- Worm gear pairs with four ratio steps per size
- Wide range of accessories

## Electromechanical screw rams ALS / ALSR

4 different sizes  
Lifting capacities of 12,5 to 100 kN  
Lifting speeds of 0,5 to 10 m/min

- Trapezoidal or ball screw
- Direct motor attachment via motor mounting flanges
- Anti-turn device
- Lift limitation through limit switches

## Telescopic lifting column PHOENIX

3 different sizes  
Lifting capacities of 5 to 25 kN  
Variable stroke lengths

- High lifting speeds with two-start trapezoidal or ball screw
- Enclosed low-maintenance design
- Admissible off-center load pick-up
- Complies with EN 1494 safety regulation

## Linear motion precision screws GT

- Trapezoidal screws rolled 12 to 80 mm whirled 18 to 190 mm
- Stainless steel version rolled or whirled
- Ball screws rolled 12 to 80 mm whirled 25 to 160 mm ground 6 to 120 mm
- Trapezoidal or ball nuts
- Pillow blocks and flange bearings
- Nut adapters



Spindel systemen GT

Tiges filetées GT

Linear Motion Precision Screws GT

### **Kegelwieloverbrenging**

14 Bouwgroottes  
Overbreng verhoudingen van  
1:1 tot 6:1  
Max. uitgaand draaimoment tot  
8500 Nm  
• Uitvoering met holle as aan  
uitgaande zijde leverbaar  
• Voetlijsten als optie leverbaar

### **Renvois d'angles**

14 dimensions différentes  
Rapport de réduction de 1/1 à 6/1  
Couple de sortie maxi. 8500 Nm  
• Exécution arbre de sortie creux  
disponible  
• Pattes de fixation livrables en  
option

### **Bevel gear boxes**

14 standard sizes  
Ratios of 1:1 to 6:1  
Max. output torque up to  
8500 Nm  
• Configuration available with  
output-side hollow shaft  
• Base strips available as  
accessories

### **Spindel afdekkingen (vouwbalgen, veer spiralen)**

### **Soufflets de protection**

### **Lifting screw protective covers**

### **Koppelingen, Cardanassen, verbindings assen**

### **Accouplements, Allonges élastiques**

### **Couplings, Connecting shafts**

### **Motoren, Motor aanbouw flensen**

### **Moteurs, Lanternes moteurs**

### **Motors, Motor mounting flanges**

### **Zwenkplaten, Zwenklagers**

### **Plaques articulées, Supports articulés**

### **Swivel plates, Swivel mounting bases**

### **Staande lagere, Flenslagere**

### **Paliers, Paliers à flasque**

### **Pillow blocks, Flange bearings**

### **Besturingssystemen**

### **Commandes**

### **Controls**

### **Spindelhefelementen en lineaire aandrijvingen**

conform EU-richtlijn 94/9/EG  
(ATEX) voor toepassing in  
explosiegevaarlijke omgeving

### **Vérins à vis sans fin et systèmes linéaires**

selon directive CE 94/9/CE (ATEX)  
pour l'utilisation dans des locaux  
pouvant subir un risque  
d'explosion

### **Worm gear screw jacks and linear actuators**

according to EC directive 94/9/EC  
(ATEX) for use in potentially  
explosive areas

### **Producten op maat**

### **Fabrications spéciales**

### **Special configurations**

### **CAD & go Applicatieprogramma**

stelt de geometrische gegevens  
van alle producten van  
Pfaff-silberblau Aandrijftechniek in  
2- resp. 3-dimensionale tekeningen  
op CD-ROM en op internet ter  
beschikking

**Le logiciel CAD & go**  
met à disposition les données  
géométrique de vérins à vis sans  
fin de Pfaff-silberblau en 2-D et 3-D  
sur CD-ROM et dans l'internet.

**CAD & go  
application program**  
gives you on-screen access to the  
geometric data of all products  
supplied by Pfaff-silberblau  
Actuator Technology - with 2-D  
or 3-D views - on CD-ROM or via  
Internet.

**Vraag naar onze uitgebreide catalogus en  
ons uitgebreide informatiemateriaal!**

**N'hésitez pas à demander notre catalogue!**

**Ask for copy of our detailed catalogue and  
information material!**

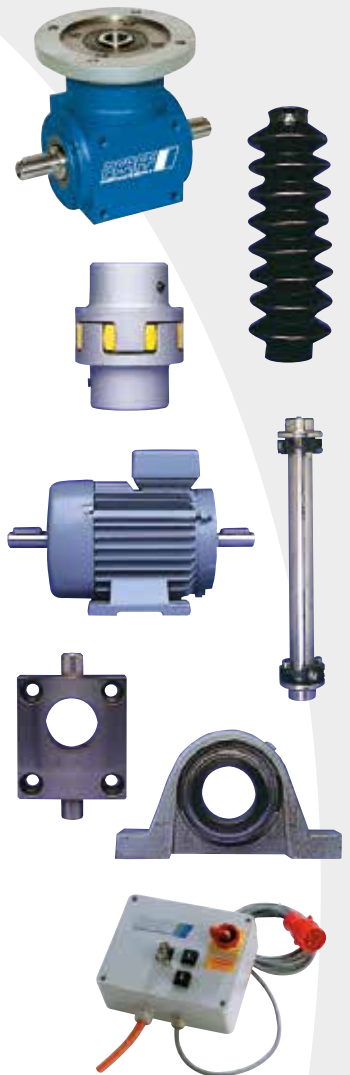



Bron van de foto's/Source: MERO-Airporttechnik

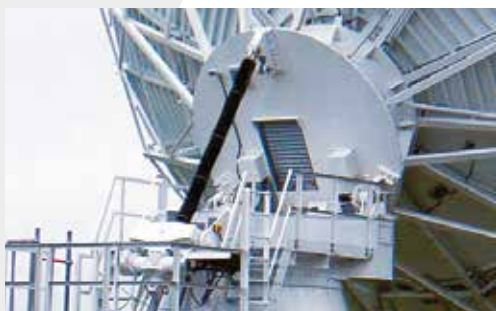

Bron van de foto's/Source: Pfaff-silberblau



Bron van de foto's/Source: ACCEL-Instruments



Bron van de foto's/Source: Pfaff-silberblau



Bron van de foto's/Source: Pfaff-silberblau

## De toekomst is de verdere ontwikkeling van actuele trends.

*Alleen wie flexibel is, kan veelbelovende tendensen spontaan omzetten in ontwikkelingsprestaties. En wie zoals Pfaff-silberblau en ALLTEC Aandrijftechniek beschikt over internationale technologische deskundigheid, is zelf richtinggevend in een markt die zich razendsnel ontwikkelt.*

## L'avenir c'est une avancée de tendances actuelles.

*Seul celui qui est flexible peut transformer spontanément des tendances prometteuses en performances de développement. Et celui qui, à l'image de Pfaff-silberblau, dispose d'une compétence technologique internationale, donne lui-même les signaux sur un marché dont l'évolution est frénétique.*

## Improving on existing trends in order to shape the future.

*Flexibility is the number-one requirement where a spontaneous ability to spot trends and convert them into useful developments is concerned. Pfaff-silberblau and ALLTEC Antriebstechnik make full use of their international technological expertise to set their own benchmarks in this fast-developing market.*



Reg. No. 054 398 CM

**Pfaff-silberblau Hebezeugfabrik GmbH & Co. KG**

Äußere Industriestraße 18 · 86316 Friedberg / Germany  
Phone +49 / 8 21 / 78 01-0 · Fax +49 / 8 21 / 78 01-299

[antriebstechnik@pfaff-silberblau.de](mailto:antriebstechnik@pfaff-silberblau.de) · [www.pfaff-silberblau.de](http://www.pfaff-silberblau.de)

**elsto**®

Drives & Controls | Stokvis Group

Loosterweg 7  
2215 TL Voorhout - NL

T +31(0)252 219123

E [info@elsto.eu](mailto:info@elsto.eu)

F +31(0)88 7865299

I [www.elsto.eu](http://www.elsto.eu)